

SeeSnake[®] CS6x)) VERSA[™]



⚠ ADVARSEL!

Les denne bruksanvisningen nøye før du bruker dette verktøyet. Hvis du ikke forstår eller følger innholdet i denne håndboken kan det føre til elektrisk støt, brann og/eller alvorlige personskader.



Følgesvenn-apper er tilgjengelig



For support og mer informasjon om bruk av CS6x Versa, kan du gå til support.seesnake.com/no/cs6xversa eller skann denne QR-koden.



Innholdsfortegnelse

Introduksjon

Regulatoriske uttalelser	3
Sikkerhetssymboler	3

Generelle sikkerhetsregler

Sikkerhet på arbeidsområdet	4
Elektrisk sikkerhet	4
Personlig sikkerhet	4
Utstørsbruk og vedlikehold	5
Batteribruk og vedlikehold	5
Inspeksjon før drift	6

SeeSnake CS6x Versa Oversikt

Beskrivelse	7
Spesifikasjoner	8
Komponenter	9

Bruksanvisning

SeeSnake CS6x Versa Sikkerhet	10
Inspeksjonsoversikt	11
Tilkobling til et kamerahjul	11
Strømsetting av systemet	11
Tastatur	12
Brukergrensesnitt	14

Oversiktssystem

Montering av CS6x Versa	16
Dokking	16
Fjerning av monitor	17

Vedlikehold og support

Produktsupport	18
Programvareoppdateringer	18
Rengjøring	18
Transport og oppbevaring	18
Service og reparasjon	19
Avhending	19

Introduksjon

De advarsler, forsiktighetsregler og instruksjoner som omtales i denne bruksanvisningen kan ikke dekke alle mulige forhold og situasjoner som kan oppstå. Det må være forstått av bruker at fornuft og forsiktighet er faktorer som ikke følger med produktet, men utvises av bruker.

Regulatoriske uttalelser

CE EF Konformitetsdeklarasjonen (890-011-320.10) følger med denne bruksanvisningen som en separat brosjyre, når påkrevet.

Direktiv 2014/53/EU		
Radio	Driftsspektrum / Strøm	
Bluetooth 4.0	2402 – 2480 MHz	14,20 dBm
Wi-Fi 802,11 b/g/n	2400 – 2483,5 MHz	19,90 dBm
Wi-Fi 802,11 a/n	5150 – 5250 MHz	20,46 dBm
	5250 – 5350 MHz	18,32 dBm
	5470 – 5725 MHz	19,43 dBm

FCC Denne enheten overholder Del 15 av FCC-reglene. Bruken er underlagt følgende to betingelser: (1) Denne enheten må ikke forårsake skadelig interferens, og (2) denne enheten må akseptere all mottatt interferens, inkludert interferens som kan forårsake uønsket drift.

Inneholder sendermodul FCC ID: Z64-WL18SBMOD.

Sikkerhetssymboler

Sikkerhetssymboler og signalord brukes i bruksanvisningen og på produktet for å kommunisere viktig sikkerhetsinformasjon. Denne delen er her for å bedre forståelsen av disse signalordene og -symbolene.



Dette er sikkerhetsalarmsymbolet. Det brukes for å varsle om potensiell fare for personskade. Følg alle sikkerhetsmeldinger som har dette symbolet for å unngå skade eller dødsfall.

FARE

FARE indikerer en farlig situasjon som vil føre til alvorlig skade eller dødsfall, om ikke unngått.

ADVARSEL

ADVARSEL indikerer en farlig situasjon som kan føre til alvorlig skade eller dødsfall, om ikke unngått.

FORSIKTIG

FORSIKTIG indikerer en farlig situasjon som kan føre til lett eller moderat skade, om ikke unngått.

LES DETTE LES DETTE indikerer informasjon som er relatert til beskyttelse av utstyr.



Dette symbolet betyr at bruksanvisningen må leses nøye før man bruker utstyret. Bruksanvisningen har viktig informasjon om trygg og riktig bruk av utstyret.



Dette symbolet betyr at man alltid må bruke sikkerhetsbriller med sidebeskyttelse når man håndterer dette utstyret, slik at faren for øyeskader reduseres.



Dette symbolet indikerer risiko for elektrisk støt.

Generelle sikkerhetsregler

⚠ ADVARSEL



Les alle sikkerhetsadvarsler og -instruksjoner. Hvis advarslene og instruksjonene ikke etterkommes kan dette resultere i elektrisk støt, brann og/eller alvorlig personskade.

TA VARE PÅ DISSE INSTRUKSJONENE!

Sikkerhet på arbeidsområdet

- **Hold arbeidsområdet ditt rent og godt opplyst.** Røtete eller mørke områder inviterer til ulykker.
- **Bruk ikke utstyret i eksplosive omgivelser, som i nærheten av brennbare væsker, gasser eller støv.** Utstyr kan avgis gnister som kan antenne støv og røyk.
- **Hold barn og utenforstående unna når utstyret er i bruk.** Distraksjoner kan gjøre at du mister kontrollen.
- **Unngå trafikk.** Hold utkikk etter biler i bevegelse, når i bruk på eller nær veier. Bruk godt synlige klær eller refleksvest.

Elektrisk sikkerhet

- **Unngå kroppskontakt med jordede overflater som rør, radiatorer, komfyrer og kjøleskap.** Det er økt risiko for støt hvis kroppen din er i kontakt med bakken eller er jordet.
- **Utstyret må ikke utsettes for regn eller våte forhold.** Vann som kommer inn i utstyret øker risikoen for støt.
- **Hold alle elektriske koblinger tørre og over bakken.** Å ta på utstyret eller pluggene med våte hender kan øke risikoen for støt.
- **Vær varsom med ledningen.** Bruk aldri ledningen for å bære, dra eller ta ut pluggen på redskapet. Hold ledningen vekk fra hete, olje, ekstrem kulde, skarpe kanter og bevegelige deler. Ødelagte eller flokete ledninger øker risikoen for støt.
- **Dersom det er uunngåelig å bruke utstyret på et fuktig sted, må du bruke en beskyttet forsyning med jordfeilbryter (GFCI).** Bruk av jordfeilbryter reduserer risikoen for elektrisk støt.

Personlig sikkerhet

- **Vær årvåken, pass på hva du gjør og bruk allmenne forholdsregler når du bruker utstyret.** Ikke bruk utstyret hvis du er trøtt eller påvirket av rusmidler, alkohol eller medisiner. Uoppmerksomhet under bruk kan forårsake alvorlig skade.
- **Det er viktig å kle seg riktig.** Ikke bruk løstsittende klær eller smykker. Løstsittende klær, smykker og langt hår kan sette seg fast i de bevegelige delene.
- **Utvis god hygiene.** Bruk varmt såpevann til å vaske hendene og andre kroppsdeler som er utsatt for væsker etter du har brukt rørinspeksjonsutstyret. For å unngå forgiftning fra giftig eller smittomt materiale, må du ikke spise eller røyke mens du bruker rørinspeksjonsutstyret.
- **Alltid bruk personlig sikkerhetsutstyr når du håndterer utstyr i rør.** Rør kan inneholde kjemikalier, bakterier og andre stoffer som kan være giftige, smittomme og forårsake skader på hud eller andre problemer. Egnede personlig verneutstyr inkluderer alltid vernebriller, og kan inkludere støvmaske, hjelm, hørselsvern, hansker eller votter for avløpsrengjøring, lateks- eller gummi-hansker, ansiktsmaske, verneklær, åndedrettsvern og sklisikkert fottøy med ståltå.
- **Bruk RIDGID-rørrengjøringshansker hvis du bruker utstyr for rørrengjøring og rørinspeksjon samtidig.** Grip aldri den roterende rengjøringskabelen med noe annet enn RIDGID-rørrengjøringshansker, inkludert andre hansker eller en klut som kan pakkes rundt kabelen og skade hendene dine. Bruk bare lateks- eller gummi-hansker under RIDGID-hansker for avløpsrengjøring. Ikke bruk defekte rørrengjøringshansker.

Utstysbruk og vedlikehold

- **Ikke tving utstyret.** Bruk riktig utstyr til det du gjør. Det riktige utstyret gjør jobben bedre og sikrere.
- **Bruk ikke utstyret hvis strømbryteren ikke skrur det av eller på.** Utstyr som ikke kan kontrolleres med strømbryteren er farlig og må repareres.
- **Koble kontakten fra strømkilden og/eller batteriet fra utstyret før du gjør justeringer, skifter tilbehør eller før lagring.** Sikkerhetsrutiner reduserer risikoen for skade.
- **Oppbevar utstyret utilgjengelig for barn og ikke la personer som ikke er kjent med utstyret, eller disse instruksjonene, benytte det.** Utstyret kan være farlig i gale hender.
- **Vedlikehold utstyret.** Sjekk at bevegelige deler ikke er feilplassert eller blokkert, at det ikke mangler deler, at deler ikke er ødelagt, eller andre forhold som kan påvirke bruken av utstyret. Hvis utstyret er skadet må det repareres før bruk. Mange ulykker er forårsaket av dårlig vedlikeholdt utstyr.
- **Strekk deg ikke for langt.** Stå støtt og avbalansert hele tiden. Dette gjør at du har bedre kontroll på utstyret i uventende situasjoner.
- **Bruk utstyret og tilbehøret i henhold til disse instruksjonene, og ta hensyn til forholdene og hvilken type arbeid som skal utføres.** Bruk av dette utstyret til andre formål enn det er beregnet for kan føre til potensielt farlige situasjoner.
- **Bruk bare tilbehør som er anbefalt av utstysprodusenten.** Tilbehør som kan virke passende for én type utstyr, kan være et risikomoment når brukt med annet utstyr.
- **Hold håndtakene tørre, rene og vekk fra olje og fett.** Rene håndtak gir bedre kontroll på utstyret.
- **Beskytt LCD-skjermen mot slag under bruk.** Slag på forsiden av LCD-skjermen kan føre til sprekker i glasset og fullstendig svikt av displayet.

Batteribruk og vedlikehold

- **Bruk kun utstyr med spesialutviklede batteripakker.** Bruk av andre batteripakker kan medføre brann og personskade.
- **Bruk bare laderen som er spesifisert av produsenten.** En lader som passer til én type batteripakke medfører en brannfare hvis brukt med andre typer batteripakker.
- **Ikke dekk over laderen under bruk.** God ventilasjon er påkrevd for korrekt bruk. Tildekking av laderen under bruk kan føre til brann.
- **Bruk og lagre batterier og ladere i tørre omgivelser med passende temperatur, i henhold til dokumentasjonen av disse.** Ekstreme temperaturer og fuktighet kan skade batteriene og føre til lekkasjer, støt, brann eller brannskader.
- **Ikke stikk strømledende objekter i batteriet.** Kortslutning av batteriets terminaler kan forårsake gnister, brann eller elektrisk støt. Når batteripakken ikke er i bruk må den holdes vekk fra metallobjekter som binderser, mynter, nøkler, spiker, skruer eller andre små metallobjekter som kan skape en kobling fra én terminal til en annen. Kortslutning av batteriets terminaler kan forårsake brann og brannskader.
- **Hvis batteriet håndteres feil kan væske lekke/sprute ut; unngå kontakt.** Hvis kontakt oppstår må du skylle med vann. Hvis du får væske i øynene, må du oppsøke lege umiddelbart. Væske som lekker/spruter ut fra batteriet kan forårsake irritasjon eller brannskader.
- **Sørg for korrekt avhending av batterier.** Batteriene kan eksplodere hvis utsatt for høye temperaturer. Ikke brenn batteriene. Noen land har spesielle regler angående avhending av batterier. Følg alle gjeldende regler.

Inspeksjon før drift

⚠ ADVARSEL



Sjekk utstyret og korriger eventuelle problemer før bruk for å redusere faren for personskader forårsaket av elektrisk støt eller andre årsaker, og for å forhindre skade på utstyret.

Gjør følgende for å inspisere alt utstyret:

1. Slå av utstyret.
2. Koble fra og inspisere alle ledninger, kabler og koblinger for skader eller modifikasjoner.
3. Rens bort all skitt, olje eller annen forurensning fra utstyret slik at du bedre kan inspisere og unngå at enheten glipper under transport eller bruk.
4. Kontroller utstyret for ødelagte, manglende, feilsatte eller generelt slitte deler som kan hindre trygg og normal bruk.
5. Referer til instruksjonene for alt annet utstyr for å inspisere og forsikre deg om at alt er i bra og brukbar stand.
6. Sjekk arbeidsområdet for følgende:
 - Tilstrekkelig lys.
 - Tilstedeværelse av brannfarlige væsker, damp eller støv som kan antennes. Hvis tilstede, ikke utfør arbeid i området før kildene har blitt identifisert og korrigert. Utstyret er ikke eksplosjonssikkert. Elektriske koblinger kan produsere gnister.
 - En ryddig, stabil og tørr plass for bruker. Ikke bruk maskinen mens stående i vann.
7. Undersøk jobben som skal utføres og avgjør hva som er korrekt utstyr for oppgaven.
8. Evaluer arbeidsområdet og sett opp sperringer for å holde uvedkommende borte.

Se ytterligere produktspesifikk sikkerhetsinformasjon og advarsler som begynner på side 10.

SeeSnake CS6x Versa Oversikt



Beskrivelse

RIDGID® SeeSnake® CS6x Versa™ Wi-Fi-aktiverte rapporterings-skjerm, er en ergonomisk alt-i-ett-løsning for å spille inn media og levere inspeksjonsresultater til kundene dine.

CS6x Versa er kompatibel med alle SeeSnake kamera-hjul og dokker på alle hjul fra Compact-serien for praktisk visning, transport og lagring. Med et justerbart stativ og reversibelt monterings-system kan CS6x Versa settes opp for å få den optimale synsvinkelen.

CS6x Versa tar bilder og video direkte til en USB-stasjon. Profesjonelle multimediarapporter skapes automatisk under arbeidet, øker din produktivitet og hjelper deg å gå videre til neste jobb.

Last ned HQx Live, den tilhørende gratisappen for iOS™ eller Android™ for å bruke mobilenheten din som en ekstra skjerm. Ved hjelp av CS6x Versas innebygde Wi-Fi, kan du koble en smarttelefon eller et nettbrett til CS6x Versa for å få uavbrutt videostreaming i høy kvalitet, direkte på enheten. Dette lar deg vise kundene inspeksjonen i sanntid. HQx Live lar deg også spille inn media fra tilkoblede enheter.

SeeSnake HQ-programvaren effektiviserer kritiske og rutinemessige oppdateringer, noe som bidrar til å forbedre og forlenge levetiden til utstyret ditt. HQ gir deg også muligheten til å behandle jobber og generere rapporter for kundene dine. Det inkluderer 8 GB USB-stasjon med HQ-programvaren forhåndsinstallert.

For support og ytterligere informasjon om bruk av din CS6x Versa, kan du gå til support.seesnake.com/no/cs6xversa.

Spesifikasjoner	
Vekt uten batteri	2,2 kg [4,9 lb]
Mål	
Lengde	332 mm [13,1 tommer]
Bredde	233 mm [9,2 tommer]
Høyde	309 mm [12,2 tommer]
Strømkilde	18 V Li-Ion oppladbart batteri eller strømadapter
Strømrangering	15-25 VDC, 25 W
Skjerm	
Type	LCD-skjerm med farger
Størrelse	115 mm x 86 mm [4,5 tommer x 3,4 tommer]
Oppløsning	VGA 640 x 480 pixels
Lysstyrke	460 cd/m ²
Media	
Standard video	MPEG4 (H.264)
Autologg-video	MPEG4 (H.264) Lav, variabel bildefrekvens for redusert filstørrelse
Bilde	JPG
PhotoTalk™	MPEG4 (H.264) Ett bilde med lydcommentar
Lyd	Integrert mikrofon og høyttaler

Spesifikasjoner	
Overføringsmetode	2.0 USB
USB-port	1 x 1,5 A
Tilkobling	
Bluetooth	4.0
Wi-Fi	802.11 a/b/g/n
Driftsmiljø	
Temperatur*	-10°C til 50°C [14°F til 122°F]
Oppbevaringstemperatur	-10°C to 70°C [14°F to 158°F]
Inngangsbeskyttelse	IPx5
Relativ luftfuktighet	5 til 95 prosent
Høyde	4000 m [13,120 fot]
*Strømadapteren er rangert for 0°C til 40°C [32°F til 104°F]. Bruk av strømadapteren kan begrense driften i ekstreme temperaturer.	

Standardutstyr

- SeeSnake CS6x Versa
- Strømadapter (USA)
- Strømadapter (Europa)
- 8 GB USB-driver (med forhåndsnedlastet HQ)
- Bruksanvisning

Komponenter

Merk: Maksimal lengde på USB-stasjonen for at USB- port-dekselet kan lukkes er 50 mm [2 tommer].

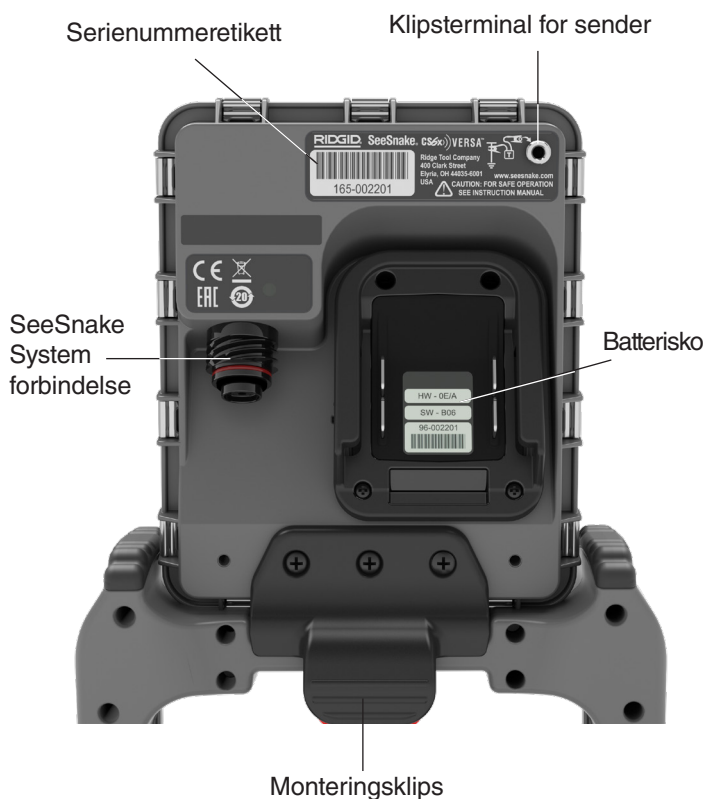
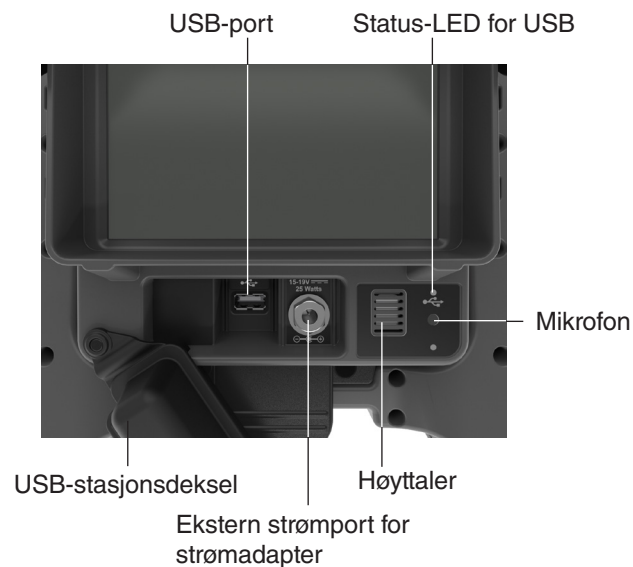

Bruksanvisning

⚠ ADVARSEL



Denne delen inneholder viktig sikkerhetsinformasjon gjeldene for RIDGID® SeeSnake® CS6x Versa. Les disse forholdsreglene nøye før du bruker CS6x Versa for å redusere risikoen for elektrisk støt, brann, og/eller alvorlig personskade.

OPPBEVAR ALLE ADVARSLER OG INSTRUKSJONER FOR FREMTIDIG REFERANSE!

- **Strømadapteren er ikke vanntett og er kun beregnet for innendørs bruk** For å hindre elektrisk støt, må ikke systemet brukes med en strømadapter utendørs eller under våte forhold.
- **Skjermen er ikke utviklet for å gi beskyttelse og isolasjon mot høyspenning.** Ikke bruk utstyret hvis det er fare for høyspenning.
- **Ikke utsett enheten for mekaniske støt.** Eksponering for mekaniske støt kan skade utstyret og øker risikoen for alvorlige skader.
- **Hvis systemet bæres feil, kan det føre til at CS6x Versa frakobles dokkingsystemet og kan føre til skade på eiendom og/eller alvorlig personskade.** Bær aldri hjulet fra Compact-serien i håndtaket til CS6x Versa når systemet transporteres. Bruk alltid håndtaket på Compact-hjulet.

SeeSnake CS6x Versa Sikkerhet

- **Les og forstå denne bruksanvisningen, bruksanvisningen for kamerahjulet og instruksjonene for alt annet utstyr du bruker, før utstyret tas i bruk.** Hvis du ikke følger instruksjonene kan det føre til skade på eiendom og/eller personskader. Behold denne bruksanvisningen sammen med utstyret for fremtidig bruk.
- **Ikke bruk enheten om du eller utstyret står i vann.** Bruker du utstyret i vann, risikerer du elektrisk støt. Sklisikre gummisko kan bidra til å forhindre skliing og elektrisk støt på våte underlag.
- **Batterisikoen og annet elektrisk utstyr og tilkoblinger er ikke vanntette.** Utstyret må ikke utsettes for våte forhold.
- **Bruk bare systemet med kompatibelt batteri eller strømadapter.** Bruk av en annen type batteri kan føre til brann og/eller personskade. Beskytt skjermen mot været når den brukes med batteri.

Inspeksjonsoversikt

⚠ ADVARSEL



Bruk passende beskyttelsesutstyr som lateks-/gummihansker, vernebriller, ansiktmaske og respirator når du inspiserer rør som kan inneholde farlige kjemikalier eller bakterier. Alltid bruk øyebeskyttelse for å beskytte øynene dine mot skitt og andre elementer.

Her er en oversikt over hvordan du utfører en rørispeksjon med SeeSnake-systemet:

1. Koble skjermen til et kamerahjul med systemkabelen.
2. Trykk på strøm-tasten .
3. Plasser kameraet forsiktig inn i røret. Beskytt rørålkabelen fra skarpe kanter ved inngangen til røret.
4. Skyv kameraet gjennom røret og følg med på skjermen.
5. Avhengig av kravene til jobben, kan det være lurt å inkludere en eller flere av følgende:
 - Opptak av media.
 - Strømme video i sanntid til den mobile enheten din og del media med kunder.
 - Lokaliser et inspeksjonspunkt eller en inspeksjonsbane.
 - Ta et midlertidig mål av segmentavstanden.
 - Legg til egendefinert overlegg.
 - Gjennomgå arbeidet, opptak av media, og se en forhåndsvisning av rapporten.
 - Lever en rapport til kunden din på en USB-stasjon.

Tilkobling til et kamerahjul

CS6x Versa kan kobles til alle SeeSnake-kamerahjul med systemkabelen fra SeeSnake.

1. Trekk tilbake den ytre låsehylsen på systemkabeltilkoblingen.
2. Plasser kontaktsporet og plastføringspinnen på linje med kontakten, og skyv pluggen rett inn.
3. Stram den ytre låsehylsen.

LES DETTE Vri kun på den ytre låsehylsen. For å unngå skade på pinnene må du aldri bøye eller vri kontakten.

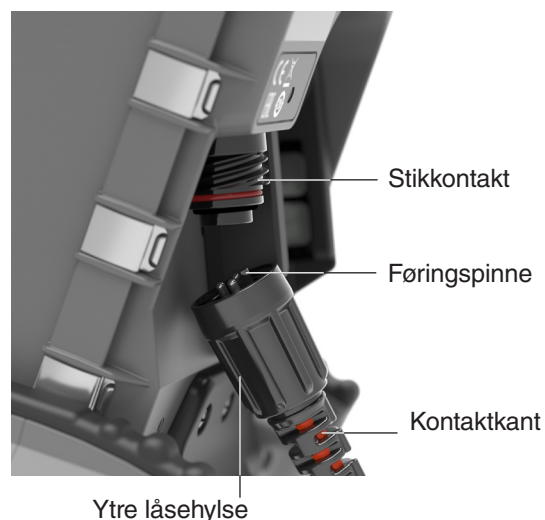

Strømsetting av systemet









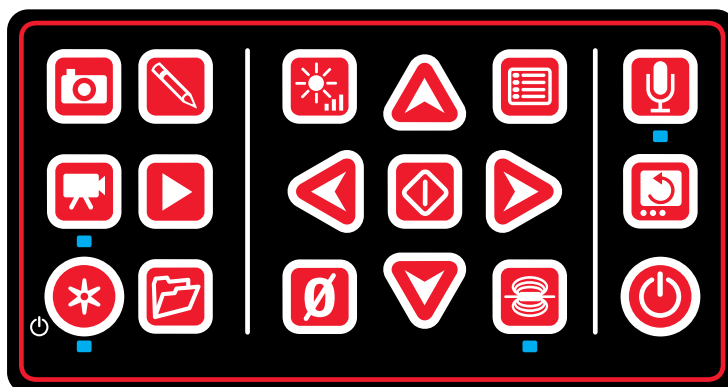

LES DETTE Uventet strømbrudd kan føre til tap av data og korrupsjon.

Systemet drives av et kompatibelt oppladbart 18 V Li-Ion-batteri eller en strømadapter. Batterilevetiden vil variere etter batterikapasitet og bruk.





Merk: Strømadapteren lader ikke 18 V-batteriet.

Tastatur



Taster og funksjoner		
Tastatur	Tastenavn	Funksjon
	Strøm	Strøm på og av.
	Piler	Naviger gjennom menyer og skjermbilder, og øk eller senk volumet under avspilling. Trykk på pilen til venstre, høyere eller ned i livefeeden for hurtigmenyer.
	Velg/Pause	Velg markerte elementer og utfør endringene. Når du spiller inn standard video eller autologg-video, trykker du for å sette opptaket på pause og gjenoppta opptaket.
	Meny	Åpne menyen for å endre innstillinger, inkludert tilkobling, hjul, kamera, region og mer. Trykk for å gå ut av faner og skjermbilder.
	Foto/PhotoTalk™	Trykk for å ta et bilde, eller trykk og hold for å opprette en PhotoTalk. Standard tastehandling kan endres i innstillingsmenyen.
	Video	Start og stopp standard videoopptak.
	Autologg	Start og stopp autologg-videoopptak. Trykk alternativt én gang for å slå på og begynne autologg-videoopptak samtidig.
	Tekst	Legg til og rediger egendefinert overleggstekst.
	Gjennomgang	Åpne skjermen for jobbgjennomgang for å se gjennom opptak av media, spille av videoer, legge til notater, fylle inn informasjon om kunde- og jobbplassering og forhåndsviser rapporten for den åpne jobben.
	Jobbadministrator	Åpne jobbadministratoren for å vise jobblisten, opprette ny jobb, forhåndsviser en eksisterende jobb, angi bedriftsinformasjon eller slette jobber fra USB-stasjonen.







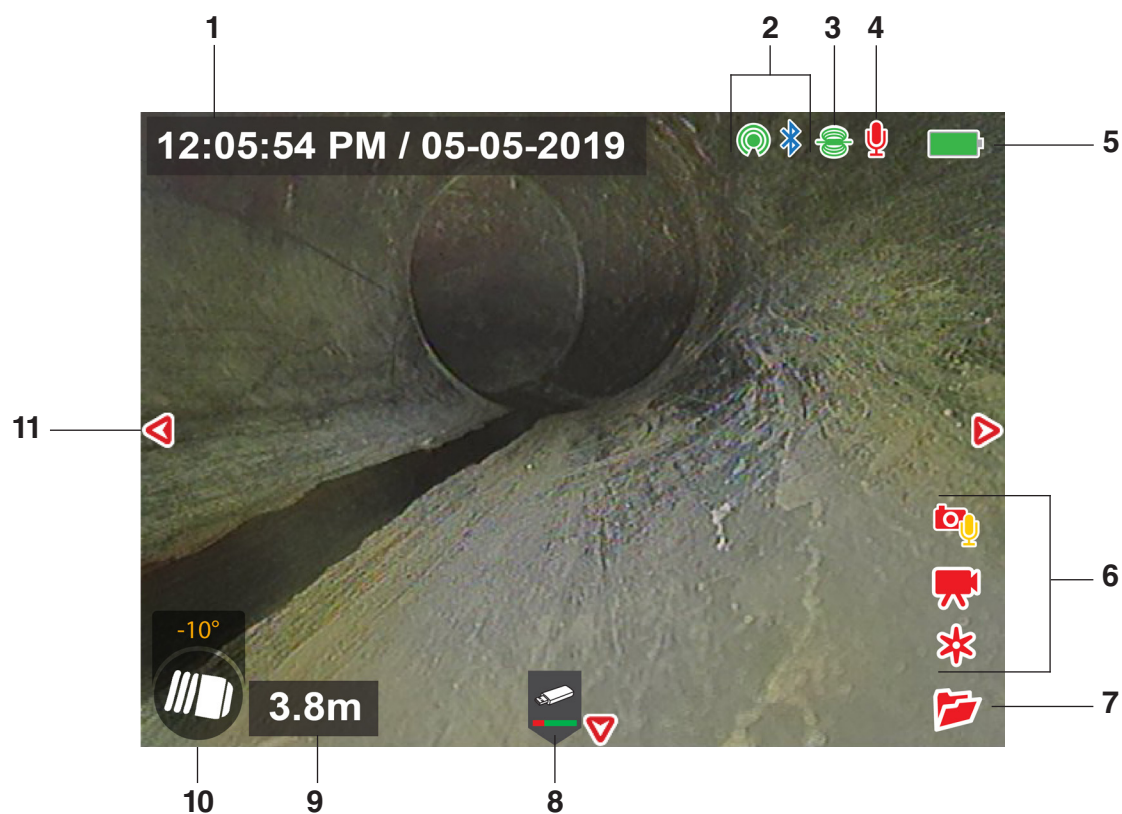





Taster og funksjoner

Tastatur	Tastenavn	Funksjon
	LED-lysstyrke	Kontroller lysstyrken på LED-ene i kameraet.
	Null	Et langt trykk (>3 sekunder) setter systemmålingen til null på begynnelsen av en inspeksjon. Et kort trykk (<1 sekund) starter og stopper midlertidige segmentmålinger. Den midlertidige segmentmålingen vises i parentes.
	Sonde	Aktiver eller deaktiver sonden.
	Mikrofondemping	Aktiver eller deaktiver mikrofonen.
	Bildevending	Kort trykk (<1 sekund) for å rotere visningsvinkelen 180 grader. Det roterte bildet vises i innspilt media. Langt trykk (>3 sekunder) for å rotere brukergrensesnittet 180 grader.

Brukergrensesnitt



Brukergrensesnitt			
1	Tid- og datooverlegg	---	Alternativer: Vis kun tid, kun dato, begge deler, eller ingen av delene.
2	Tilkobling		Wi-Fi er ikke tilkoblet.
			Wi-Fi tilkoblet.
			Bluetooth er aktivert, men ikke tilkoblet.
			Bluetooth er tilkoblet.
3	Sonde		Sonden er aktivert og sender.
4	Mikrofon		Mikrofon aktivert.
			Lydopptak pågår.
			Mikrofon deaktivert.
5	Strøm		Indikator for batterinivå.
			Vekselstrøm.

Brukergrensesnitt		
6	Ikoner for mediaopptak	 Bilde er tatt.
		 PhotoTalk™-media opprettet.
		 Videoopptak pågår.
		 Videoopptak pauset.
		 Autologg videoopptak.
		 Autologg videoopptak, bevegelse oppdaget.
		 Autologg videoopptak pauset.
7	Åpen jobb	 En jobb er åpen.
8	USB-status	 USB-stasjon er satt inn. Det er trygt å fjerne USB-stasjonen.
		 Ikke fjern USB-stasjonen! Media blir skrevet til USB-stasjonen. For tidlig fjerning av USB-stasjonen kan føre til tap av data og korrupsjon.
		 Mediaoverførsel fullført. Det er trygt å fjerne USB-stasjonen.
9	Overlegg for teller	--- Alternativer: Vis eller skjul overlegg for teller.
10	TiltSense	 TiltSense™ inklinometerlesing. Må være koblet til et SeeSnake-kamerahjul med TruSense™-teknologi.
11	Hurtigmeny	 En hurtigmeny er åpen.

Oversiktssystem

Posisjonen til CS6x Versa kan justeres for å få den beste synsvinkelen. Ta tak i monteringsrammen og vri stativet for å justere synsvinkelen.

Montering av CS6x Versa



CS6x Versa kan plasseres på enten den indre eller ytre monteringsplaten for å få den i en lav eller høy posisjon.

1. Fjern CS6x Versa fra rammen. Klem sammen hvert par av svarte og røde monteringsklips til skjermen løsnes fra platen.
2. Plasser CS6x Versa over den ønskede monteringsplaten.
3. Skyv skjermen inntil du hører klipsene får skjermen på plass.

Dokking

CS6x Versa er laget for å dokkes på hjulene til M40, Compact C40, og Compact2.

Forsikre deg om at dokkingleddene på begge sider av CS6x Versa plasseres i felleskontaktene. Bær alltid systemet i Compact-hjulets rammehåndtak.

1. Vri dokkingleddene på sidene så åpningene peker ned.



2. Sentrer CS6x Versa over dokkingfinnerne så dokkingleddene står på linje med kontaktene.

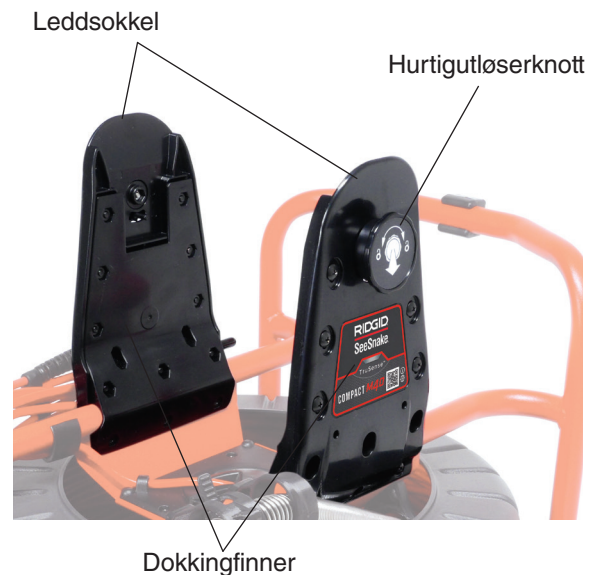

3. Press monitoren bestemt ned i dockingsystemet til du føler at monitoren låses på plass.

Dokkingplassering

Skjermen kan dokkes på hjulet enten til lav eller høy posisjon mens den monteres. Monter CS6x Versa i den ønskede posisjonen før du dokker den på hjulet.



Alternativ lav posisjon



Alternativ høy posisjon

Fjerning av monitor

1. Plasser Compact-hjulet slik at du kan få tak i begge hurtigløserknottene.
2. Trekk begge knottene ut og bort fra dokkingfinnene. I samme bevegelse som knottene trekkes ut, vis knottene for å åpne låsene.

Merk: Låsene er åpne når de gule indikatormerkene er synlige uten knottene.

3. Ta tak i CS6x Versas monteringsramme og dra skjermen rett opp.

Vedlikehold og support

Produktsupport

For support og ytterligere informasjon om bruk av systemet, kan du besøke support.seesnake.com/no/cs6xversa.

Programvareoppdateringer

Kritiske og rutinemessige programvareoppdateringer for SeeSnake-skjermen leveres via HQ. Hold deg oppdatert med HQ-programvare som forlenger og forbedrer levetiden og nytten av utstyret ditt.

Rengjøring

⚠ ADVARSEL



For å redusere faren for elektrisk støt, koble fra alle ledninger og kabler og fjern batteriet eller andre strømtilførsler fra CS6x Versa før rengjøring.

Den beste måten å rengjøre enheten på er med en fuktig klut. Lukk USB-stasjondekselet før rengjøring. Ikke spyl eller la væske trenge inn i enheten. Ikke bruk væsker eller slipemidler for rengjøring. Rengjør kun skjermen med rengjøringsmidler som er godkjent for bruk på LCD-skjermer.

Transport og oppbevaring

Ta hensyn til følgende når du lagrer og transporterer systemet:

- Oppbevar i et låst område, som er utilgjengelig for barn og de som ikke er kjent med dets funksjon.
- Oppbevar på et tørt sted for å redusere risikoen for elektrisk støt.
- Oppbevar borte fra varmekilder, som radiatorer, varmeapparater, ovner og andre produkter (inkludert forsterkere) som produserer varme.
- Oppbevaringstemperatur bør være -10 °C til 70 °C [14 °F til 158 °F].
- Må ikke utsettes for støt eller slag under transport.
- Fjern batteriene før forsendelse og før du oppbevarer enheten over lengre perioder.

Service og reparasjon

Feil vedlikehold eller reparasjon kan gjøre CS6x utrygg å bruke.

Vedlikehold og reparasjon av CS6x Versa må utføres på et uavhengig RIDGID-autorisert servicesenter. Sørg for at kvalifisert servicepersonell utfører service på enheten for å opprettholde sikkerheten til verktøyet, og at kun originale reservedeler brukes. Avslutt bruk av CS6x Versa, fjern batteriet og kontakt service personell dersom følgende forhold oppstår:

- Hvis det er sølt væske eller objekter har falt inn i utstyret.
- Hvis utstyret ikke fungerer som det skal når du følger bruksanvisningen.
- Dersom utstyret har blitt mistet i bakken eller er skadet.
- Hvis utstyret viser en tydelig endring i ytelse.

For informasjon om ditt nærmeste RIDGID Servicesenter eller andre service-relaterte spørsmål:

- Kontakt din lokale RIDGID-distributør.
- Gå til www.RIDGID.com.
- Ta kontakt med den tekniske serviceavdelingen hos Ridge Tool Company på rttechservices@emerson.com eller, i USA og Canada, ring 1-800-519-3456.

Avhending

Deler av enheten inneholder verdifulle materialer som kan resirkuleres. Det finnes resirkuleringsfirmaer du kan kontakte angående dette. Avhend komponentene i samsvar med alle gjeldende lover og regler. Kontakt dine lokale avhendingsmyndigheter for mer informasjon.



EU-land: Ikke kast elektrisk utstyr i husholdningssavfallet!

I henhold til Europaparlaments- og rådsdirektiv 2012/19/EU om avfall fra elektrisk og elektronisk utstyr og dets implementering i nasjonal lovgivning, må elektrisk utstyr som ikke lenger er brukbart, samles inn separat og avhendes på miljømessig riktig måte.

Batteriavhending

EU-land: Defekte eller brukte batteripakker/batterier må resirkuleres i henhold til retningslinjen 2006/66/EF.

Ridge Tool Company
400 Clark Street
Elyria, Ohio 44035-6001
USA

1-800-474-3443

Ridge Tool Europe NV (RIDGID)
Ondernemerslaan 5428
3800 Sint-Truiden
Belgium

+32 (0)11 598 620

© 2019 Ridge Tool Company. Alle rettigheter forbeholdt

Vi har gjort vårt ytterste for å sørge for at informasjonen i denne manualen er korrekt. Ridge Tool Company og dets samarbeidspartnere forbeholder seg retten til å forandre spesifikasjonene til maskinvaren, programvaren eller begge, som er beskrevet i denne manualen, uten varsel. Besøk www.RIDGID.com for å finne aktuelle oppdateringer og tilleggsinformasjon vedrørende dette produktet. På grunn av produktutvikling kan det hende bilder og andre presentasjoner av produktet i bruksanvisningen er forskjellig fra det faktiske produktet.

RIDGID og RIDGID-logoen er varemerker for Ridge Tool Company, registrert i USA og andre land. Alle andre registrerte eller ikke-registrerte merkevarer og logoer nevnt i denne bruksanvisningen er deres respektive eieres eiendom. Tredjepartsprodukter som nevnes er kun for informative formål og utgjør verken en godkjenning eller en anbefaling.

iPad, iPhone, iPod touch og App Store er varemerker for Apple Inc., registrert i USA og andre land. «Made for iPod», «Made for iPhone» og «Made for iPad» betyr at et elektronisk tilbehør er laget spesielt for tilkobling til henholdsvis iPod, iPhone eller iPad, og har blitt sertifisert av utvikleren for å imøtekomme Apples standarder. Apple er ikke ansvarlig for driften av denne enheten eller dens overholdelse av sikkerhets- og reguleringsstandarder. Vær oppmerksom på at bruken av dette tilbehøret med iPod, iPhone eller iPad kan påvirke den trådløse ytelsen.

IOS er et varemerke eller registrert varemerke for Cisco i USA og andre land, og brukes under lisens fra Apple Inc.

Bluetooth-ordmerket og -logoene eies av Bluetooth SIG, Inc.

Android og Google Play er varemerker for Google Inc.