

# SeeSnake<sup>®</sup>

## STANDARD

Met  
TruSense<sup>®</sup>  
Technologie

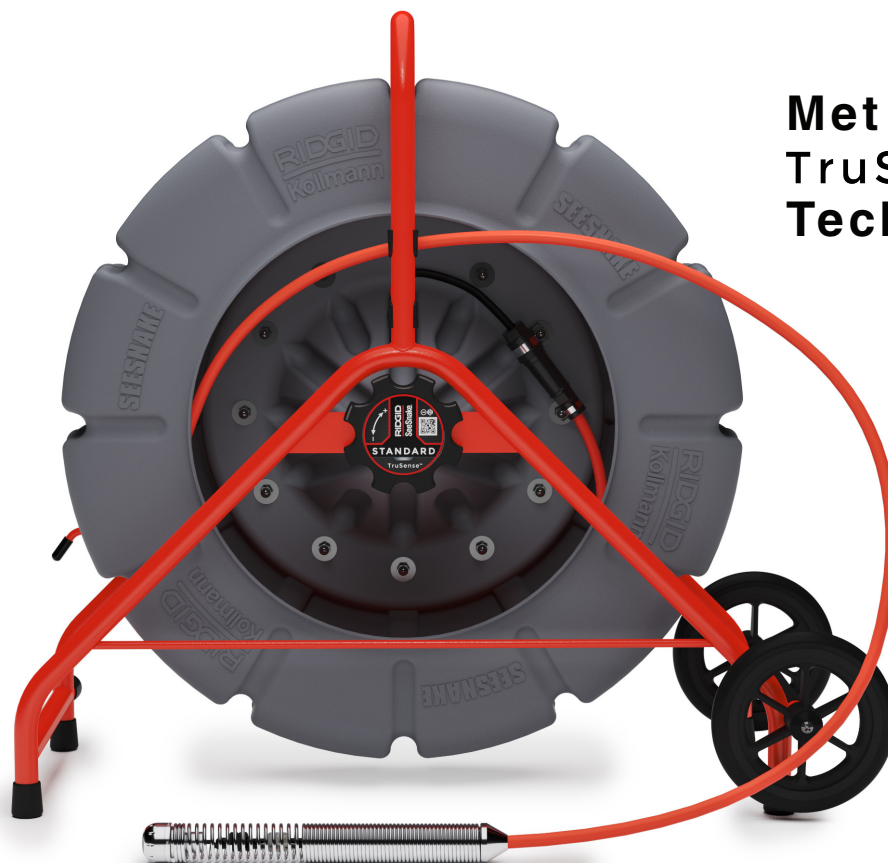

### WAARSCHUWING!

Lees deze handleiding voor operators zorgvuldig voorafgaand aan het gebruik van dit gereedschap. Het niet begrijpen en opvolgen van de inhoud van deze handleiding kan leiden tot een elektrische schok, brand en/of ernstig lichamenteel letsel.

Voor ondersteuning en meer informatie over het gebruik van uw SeeSnake Standard gaat u naar [support.seesnake.com/nl/standard](https://support.seesnake.com/nl/standard) of scant u deze QR-code.



# Inhoudsopgave

## Inleiding

Regelgeving.....	3
Veiligheidssymbolen .....	3

## Algemene veiligheidsregels

Veiligheid werkgebied .....	4
Elektrische veiligheid .....	4
Persoonlijke veiligheid .....	4
Gebruik en verzorging van apparatuur .....	5
Inspectie voor gebruik.....	5

## Overzicht SeeSnake Standard

Omschrijving.....	6
Specificaties .....	7
Standard-apparatuur.....	7
Systeemonderdelen .....	8

## Specifieke veiligheidsinformatie

SeeSnake Standard veiligheid .....	8
------------------------------------	---

## Montage

Montage van de wielen .....	9
-----------------------------	---

## Bedieningsinstructies

Plaatsing .....	9
Inspectie-overzicht.....	10
Geleiders.....	10

## Onderhoud en ondersteuning

Reiniging .....	10
Onderhoud van de componenten .....	10
Opslag .....	10
Ondersteuning .....	11
Service en reparatie.....	11
Afvoeren.....	11

## Inleiding

De waarschuwings- en voorzichtigheidsmeldingen en instructies die in deze handleiding worden besproken, kunnen nooit alle mogelijke situaties en omstandigheden beslaan. De bediener moet inzien dat gezond verstand en voorzichtigheid factoren zijn die niet in het product kunnen worden ingebouwd; de bediener is daar verantwoordelijk voor.

## Regelgeving

**CE** De EG-conformiteitsverklaring (890-011-320.10) vergezelt deze handleiding, indien gewenst, als afzonderlijk boekje.

**FCC** Dit apparaat voldoet aan deel 15 van de FCC-regels. De werking is onderhevig aan de volgende twee voorwaarden: (1) Dit apparaat mag geen schadelijke storing veroorzaken, en (2) dit apparaat moet alle ontvangen storing accepteren, inclusief storing die een ongewenste werking kan veroorzaken.

## Veiligheidssymbolen

Er worden in deze handleiding en op dit product veiligheidssymbolen en signaalwoorden gebruikt om belangrijke veiligheidsinformatie door te geven. In deze paragraaf worden deze signaalwoorden en symbolen nader toegelicht, zodat u ze beter kunt begrijpen.



Dit is de veiligheidswaarschuwing. Deze wordt gebruikt om u op mogelijke risico's op persoonlijk letsel te wijzen. Volg alle veiligheidsinformatie na dit symbool op om mogelijk letsel of de dood te vermijden.

### **⚠ GEVAAR**

GEVAAR duidt op een gevaarlijke situatie die leidt tot de dood of tot ernstig letsel als deze niet wordt vermeden.

### **⚠ WAARSCHUWING**

WAARSCHUWING duidt op een gevaarlijke situatie die zou kunnen leiden tot de dood of tot ernstig letsel als deze niet wordt vermeden.

### **⚠ VOORZICHTIG**

VOORZICHTIG duidt op een gevaarlijke situatie die zou kunnen leiden tot licht of gematigd letsel als deze niet wordt vermeden.

### **LET OP**

LET OP duidt op informatie die betrekking heeft op het beschermen van eigendom.



Dit symbool geeft aan dat u, voordat u de apparatuur gebruikt, de gebruiksaanwijzing zorgvuldig moet doornemen. De handleiding bevat belangrijke informatie over het veilig en juist gebruik van het apparaat.



Dit symbool betekent dat u altijd een veiligheidsbril met zijbescherming of een oogmasker dient te dragen als u dit apparaat gebruikt, om het risico op oogletsel te verminderen.



Dit symbool duidt op het risico op een elektrische schok.

## Algemene veiligheidsregels

### ⚠ WAARSCHUWING



Lees alle veiligheids waarschuwingen en -aanwijzingen door. Als u de waarschuwingen en aanwijzingen niet opvolgt, kan dit leiden tot een elektrische schok, brand en/of ernstig letsel.

### BEWAAR DEZE AANWIJZINGEN!

## Veiligheid werkgebied

- **Houd uw werkplek schoon en goed verlicht.** Rommelige of donkere werkplekken nodigen uit tot ongelukken.
- **Gebruik geen apparaten in een explosieve omgeving, zoals in de nabijheid van brandbare vloeistoffen, gasen of stof.** De apparatuur kan vonken creëren die de stof of dampen kunnen laten ontvlammen.
- **Houd kinderen en omstanders uit de buurt terwijl u de apparatuur gebruikt.** Afgeleid worden kan ertoe leiden dat u de controle verliest.

## Elektrische veiligheid

- **Vermijd lichamelijk contact met geaarde oppervlakken, zoals leidingen, radiatoren, fornuizen en koelkasten.** Er is sprake van een verhoogd risico op een elektrische schok als uw lichaam geaard is.
- **Stel de apparatuur niet bloot aan regen of vochtige omstandigheden.** Water dat het apparaat binnendringt verhoogt het risico op een elektrische schok.
- **Houd alle elektrische aansluitingen droog en leg deze niet op de grond.** Het met natte handen aanraken van de apparatuur of stekkers kan het risico op een elektrische schok verhogen.
- **Ga voorzichtig om met het netsnoer.** Gebruik het snoer nooit om het gereedschap mee op te tillen, trek er niet aan en haal de stekker nooit met het snoer uit het stopcontact. Houd het snoer weg van hitte, olie, scherpe randen en bewegende onderdelen. Beschadigde of verstrikte snoeren vergroten het risico op een elektrische schok.
- **Als gebruik van het apparaat op een vochtige plek niet kan worden vermeden, gebruik dan een door een aardlekschakelaar beschermde stroomtoevoer.** Gebruik van een aardlekschakelaar verkleint het risico op een elektrische schok.

## Persoonlijke veiligheid

- **Blijf goed opletten, kijk goed naar wat u doet en gebruik uw gezonde verstand tijdens het gebruik van de apparatuur.** Gebruik de apparatuur niet als u moe bent of onder invloed bent van drugs, alcohol of geneesmiddelen. Als u even niet oplet terwijl u de apparatuur gebruikt, kan dat tot ernstig letsel leiden.
- **Draag de juiste kleding.** Draag geen loshangende kleding of sieraden. Loshangende kleding, sieraden en lang haar kunnen bekneld raken in bewegende onderdelen.
- **Werk op hygiënische wijze.** Gebruik een warm sopje voor het wassen van uw handen en andere lichaamsdelen die blootgesteld zijn aan de inhoud van de riolering na omgang met of gebruik van de rioleringsinspectieapparatuur. Om verontreiniging door giftig of besmettelijk materiaal te voorkomen dient u niet te eten of te roken tijdens omgang met en gebruik van rioleringsinspectieapparatuur.
- **Gebruik altijd de juiste persoonlijke beschermingsmiddelen tijdens omgang met en gebruik van apparatuur in afvoerpijpen.** Afvoerpijpen kunnen chemische stoffen, bacteriën en andere stoffen bevatten die toxisch of besmettelijk kunnen zijn en die brandwonden of andere problemen kunnen veroorzaken. Juiste persoonlijke beschermingsmiddelen omvatten altijd een veiligheidsbril en kunnen een stofmasker, een helm, gehoorbescherming, reinigingshandschoenen of -wanten voor afvoerpijpen, latex of rubberen handschoenen, gelaatsschermen, veiligheidsbrillen, beschermende kleding, ademhalingsapparaten en antislipschoeisel met stalen neuzen omvatten.
- **Bij het tegelijkertijd gebruiken van reinigungsapparatuur en inspectieapparatuur voor rioleringen dient u RIDGID-reinigingshandschoenen voor afvoerpijpen te dragen.** Pak de draaiende reinigingskabel voor rioleringen nooit met iets anders vast, waaronder andere handschoenen of een doek, omdat deze in de kabel verstrikt kunnen raken en letsel aan de handen kunnen veroorzaken. Draag onder de reinigingshandschoenen voor rioleringen van RIDGID uitsluitend latex of rubberen handschoenen. Gebruik geen beschadigde reinigingshandschoenen voor rioleringen.

## Gebruik en verzorging van apparatuur

- **Forceer de apparatuur niet.** Gebruik het juiste apparaat voor uw project. Met de juiste middelen wordt het werk beter en veiliger uitgevoerd.
- **Gebruik de apparatuur niet als de aan/uit-schakelaar het apparaat niet in- of uitschakelt.** Alle apparatuur die niet met de aan/uit-schakelaar kan worden geregeld, is gevaarlijk en moet worden gerepareerd.
- **Haal de stekker uit het stopcontact en/of haal de batterijen uit het apparaat voordat u aanpassingen doorvoert, accessoires verwisselt of voordat u het opbergt.** Preventieve veiligheidsmaatregelen verkleinen het risico op letsel.
- **Berg apparatuur die u niet gebruikt buiten bereik van kinderen op, en laat personen die het apparaat of deze aanwijzingen niet kennen het apparaat niet gebruiken.** Apparatuur kan gevaarlijk zijn in de handen van onervaren gebruikers.
- **Verzorg de apparatuur goed.** Controleer of er verkeerd afgestelde onderdelen, moeilijk bewegende onderdelen, ontbrekende onderdelen, kapotte onderdelen of andere toestanden zijn die de werking van het apparaat kunnen beïnvloeden. Zorg ervoor dat beschadigde apparaten voorafgaand aan gebruik worden gerepareerd. Veel ongevallen worden veroorzaakt door slecht onderhouden apparatuur.
- **Strek u niet te veel uit om iets te pakken.** Blijf stevig staan en bewaar uw evenwicht. Hierdoor kunt u in onverwachte situaties beter met de apparatuur omgaan.
- **Gebruik het apparaat en de accessoires in overeenstemming met deze aanwijzingen en houd rekening met de werkomstandigheden en de uit te voeren taken.** Gebruik van de apparatuur voor doeleinden anders dan bedoeld kan gevaarlijke situaties opleveren.
- **Gebruik uitsluitend accessoires die door de fabrikant van uw apparatuur worden aanbevolen.** Accessoires die wellicht geschikt zijn voor een bepaald apparaat, kunnen gevaarlijk worden als ze worden gebruikt in combinatie met een ander apparaat.
- **Houd de handvatten droog, schoon en vrij van olie en vetigheid.** Schone handvatten geven een betere controle over de apparatuur.

## Inspectie voor gebruik

### ⚠ WAARSCHUWING



Voor het reduceren van de kans op ernstig letsel door een elektrische schok of andere oorzaken en voor het voorkomen van schade aan uw apparatuur, moet u alle apparatuur inspecteren en alle problemen corrigeren voorafgaand aan elk gebruik.

Volg de volgende stappen voor het inspecteren van alle apparatuur:

1. Zet uw apparatuur uit.
2. Ontkoppel alle snoeren, kabels en aansluitingen en inspecteer ze op schade of veranderingen.
3. Verwijder vuil, olie of andere verontreiniging van uw apparatuur om inspectie te vergemakkelijken en om het uit de handen glijden tijdens gebruik of vervoer te voorkomen.
4. Inspecteer uw apparatuur op defecte, versleten, ontbrekende, verkeerd afgestelde of samengekleefde onderdelen, of op andere problemen die veilig of normaal gebruik verhinderen.
5. Inspecteer alle andere apparatuur volgens de instructies om ervoor te zorgen dat deze in goede en bruikbare staat verkeert.
6. Controleer de werkplek op de volgende zaken:
  - Voldoende verlichting.
  - De aanwezigheid van brandbare vloeistoffen, dampen of stof dat kan ontvlammen. Ga niet aan het werk op deze plek voordat deze zijn geïdentificeerd en verwijderd. De apparatuur is niet explosiebestendig. Elektrische aansluitingen kunnen vonken veroorzaken.
  - Een goed zichtbare, horizontale, stabiele en droge plek voor de bediener. Gebruik het apparaat niet als u in water staat.
7. Onderzoek het uit te voeren werk en bepaal de juiste apparatuur voor de taak.
8. Observeer het werkgebied en stel indien nodig barrières op om omstanders weg te houden.

Zie aanvullende productspecifieke veiligheidsinformatie en waarschuwingen vanaf pagina 8.

## Overzicht SeeSnake Standard



### Omschrijving

De RIDGID® SeeSnake® Standard met TruSense™-technologie is een robuuste camerahaspel in de SeeSnake-familie van hoogstaande diagnostische systemen.

De Standard-haspel is ideaal voor inspectie van leidingen van 51 mm tot 305 mm [2 in tot 12 in] en wordt geleverd met een duwkabel van ofwel 61 m [200 ft] of 99 m [325 ft]. De duwkabel is versterkt met glasvezel en is flexibel genoeg om hoeken van 90° te nemen, en toch stijf genoeg om de camerakop over lange afstanden te duwen.

De FleXmitter®-sonde helpt met het vinden van aandachtspunten in de leiding. FleXmitter-sondes hebben lange, krachtige antennes met een sterk signaal waarmee de locatie van de ondergrondse camera wordt aangegeven, met behoud van flexibiliteit om bochten te kunnen nemen.

De Standard werkt met elke SeeSnake-monitor om inspecties op te nemen en door te geven. Koppel deze met een met wifi-verbonden monitor uit de SeeSnake CSx-serie voor een snelle, eenvoudige en professionele multimediarapportage aan uw klanten. Beschikbare SeeSnake CSx-monitors zijn de CS6x, CS6x Versa, CS65xR en de CS12x.

Er is een zelfnivellerende optie voor de camerakop beschikbaar om het beeld rechtopstaand te houden.

### Omschrijving TruSense®-technologie

TruSense-technologie brengt een tweerichtingscommunicatielink tot stand tussen de camerakop en een verbonden monitor uit de CSx-serie die met wifi is verbonden. Geavanceerde sensoren in de camera geven waardevolle informatie door over wat er zich in de leiding afspeelt.

### Bijgeleverde TruSense-sensoren

#### TiltSense™

De TiltSense-hellingsmeter meet de hellingsgraad van de camera en geeft die weer op een monitor uit de CSx-serie die met wifi is verbonden, zodat u een nuttige indicatie heeft voor wat betreft de hoek van de camera in de leiding.

#### HDR-beeldsensor

De beeldsensor met hoogdynamisch bereik (HDR) breidt het dynamisch bereik van de camera uit, waardoor een groter percentage aan heldere en donkere gebieden tegelijkertijd in hetzelfde beeld wordt weergegeven zonder de zichtbaarheid te beperken. Dit resulteert in voortreffelijke scherpte en groot detail voor het snel en eenvoudig identificeren van probleemgebieden.

Specificaties	
<b>Gewicht</b>	
61 m [200 ft]	19,6 kg [43 lb]
99 m [325 ft]	25,2 kg [56 lb]
<b>Afmetingen</b>	
Lengte	829 mm [32,6 in]
Diepte	456 mm [18 in]
Hoogte	756 mm [29,8 in]
Diameter trommel	664 mm [26,1 in]
<b>TruSense-camera, vast</b>	
Lengte	22 mm [0,8 in]* 33 mm [1,3 in]**
Diameter	35 mm [1,4 in]
<b>TruSense-camera, zelfnivellerend</b>	
Lengte	26 mm [1 in]* 37 mm [1,5 in]**
Diameter	35 mm [1,4 in]
<b>Resolutie</b>	640 × 480 pixels
<b>Sonde</b>	
Type	FleXmitter®
Frequentie	512 Hz
<b>Afstandsmeting</b>	
Type	TruSense teller
Datacommunicatie	In twee richtingen

Specificaties	
<b>Duwkabel</b>	
Lengte	61 m [200 ft] 99 m [325 ft]
Diameter	11,2 mm [0,44 in]
Diameter glasvezelkern	4,5 mm [0,18 in]
Minimum buigstraal	114 mm [4,5 in]
<b>Diameter binnenzijde leiding</b> §	51 mm tot 305 mm [2 in tot 12 in]
<b>Lengte systeemkabel</b>	4 m [13 ft]
<b>Gebruiksomstandigheden</b>	
Temperatuur ‡	-10°C tot 50°C [14°F tot 122°F]
Bewaartemperatuur	-10°C tot 70°C [14°F tot 158°F]
Bescherming tegen binnendringing (zonder monitor)	IP×5
Relatieve luchtvochtigheid	5 tot 95 procent
Hoogte	4.000 m [13,123 ft]
Maximale waterdiepte voor camera	Waterdicht tot 100 m [328,1 ft]
* Gemeten van lens tot aan veer.	
** Gemeten van lens tot aan uiteinde van draden.	
§ Eigenlijke binnendiameter van de leiding hangt af van de staat waar de leiding in verkeert.	
‡ Hoewel de camera in extreme temperaturen kan functioneren, kunnen er veranderingen in beeldkwaliteit voorkomen.	

### Standard-apparatuur

- SeeSnake Standard camerahaspel
- Bedieningshandleiding
- Wielmontage
- Geleidingskit
- Steeksleutel



## Systeemonderdelen

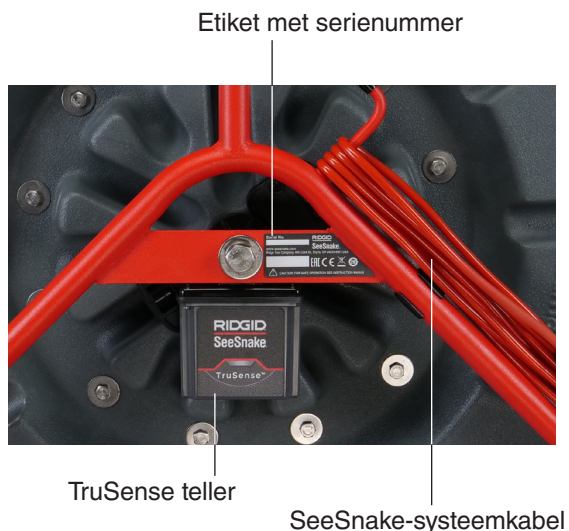
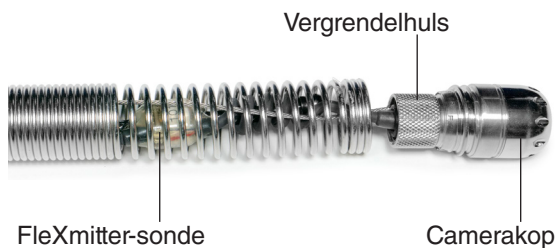
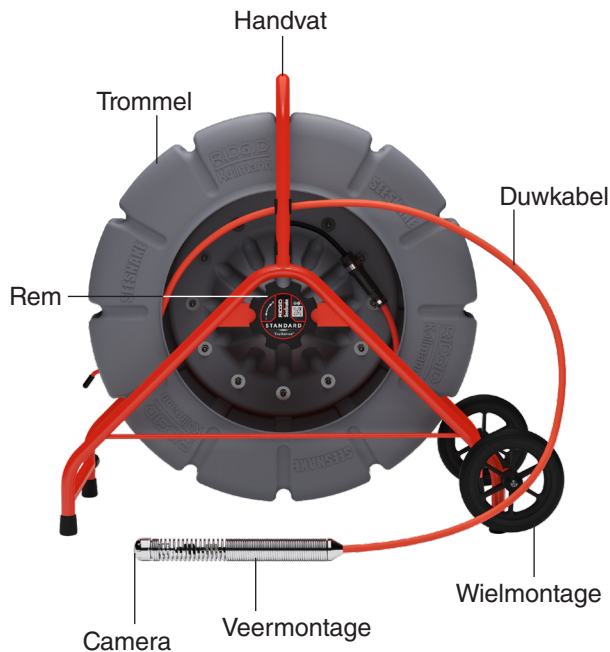

## Specifieke veiligheidsinformatie

### ⚠ WAARSCHUWING



Dit gedeelte bevat belangrijke veiligheidsinformatie die specifiek voor de SeeSnake Standard leidinginspectie geldt. Lees deze voorzorgsmaatregelen zorgvuldig voordat u de apparatuur gebruikt, om het risico op elektrische schok, brand en/of ernstig letsel te verlagen.

### BEWAAR ALLE WAARSCHUWINGEN EN AANWIJZINGEN VOOR LATER GEBRUIK!

## SeeSnake Standard veiligheid

- Lees en begrijp deze handleiding, de handleiding voor de digitale rapportagemonitor en de instructies voor alle andere apparatuur die u gebruikt, vóórdat u deze apparatuur gebruikt. Het niet opvolgen van alle instructies kan leiden tot schade aan eigendommen en/of ernstig letsel. Bewaar deze handleiding bij de apparatuur voor later gebruik.
- Het bedienen van de apparatuur terwijl u in water staat verhoogt het risico op een elektrische schok. Bedien het systeem niet als de bediener of de apparatuur in water staat.
- De apparatuur biedt geen hoogspanningsbeveiliging en isolatie. Niet gebruiken indien er gevaar op hoogspanningscontact bestaat.
- Stel de apparatuur niet bloot aan mechanische schokken, om schade aan de apparatuur en mogelijk letsel te voorkomen. Blootstelling aan mechanische schokken kan schade aan apparatuur veroorzaken en het risico op ernstig letsel verhogen.
- Volg de instructies op voor de wielmontage. Onjuiste montage kan schade aan eigendom en/of ernstig letsel tot gevolg hebben.
- Gebruik altijd de juiste persoonlijke beschermingsmiddelen tijdens omgang met en gebruik van apparatuur in afvoerpijpen. Draag de juiste persoonlijke beschermingsmiddelen, zoals latex of rubberen handschoenen, een veiligheidsbril, gelaatsschermen en een ademhalingsapparaat bij het inspecteren van afvoeren die gevaarlijke chemicaliën of bacteriën kunnen bevatten. Draag altijd oogbescherming ter bescherming tegen vuil en andere vreemde voorwerpen.



## Montage

### Montage van de wielen

#### ⚠ WAARSCHUWING

Foutief monteren van de wielen kan materiële schade of ernstig letsel tot gevolg hebben.

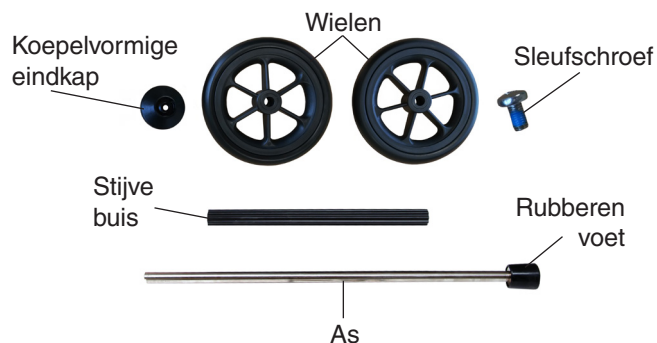

1. Schuif het wiel op de as en zet hem tegen de voet.
2. Plaats de stijve buis tussen de twee as-naven. Het frame moet mogelijk iets worden gebogen.
3. Schuif de as door de buis. De rubberen voet op de as moet zich aan dezelfde kant van het frame bevinden als de twee rubberen voeten op het frame.
4. Plaats het tweede wiel op de as.
5. Steek de sleufschroef door de koepelvormige eindkap en in het uiteinde van de as. Zorg ervoor dat de sleuven op de schroef zijn uitgelijnd met de eindkap en de as.
6. Schroef de eindkap met een kruiskopschroevendraaier in de as. U moet de as mogelijk vasthouden om te voorkomen dat deze tijdens het schroeven gaat draaien.

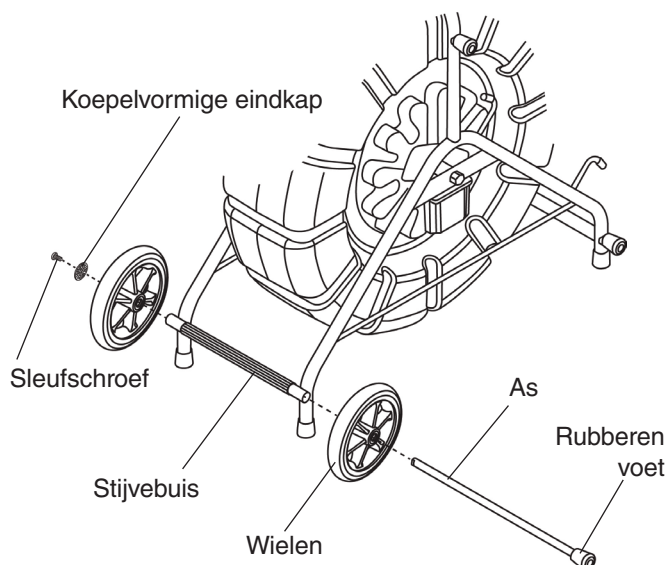

## Bedieningsinstructies

### Plaatsing

Stel uw SeeSnake-systeem zodanig bij de ingang van de leiding op dat u de duwkabel kunt bedienen terwijl u de monitor bekijkt. Zorg ervoor dat de trommel vrij kan ronddraaien. Als u de haspel daar plaatst waar de trommel niet vrij kan ronddraaien kan dat resulteren in het vastwikkelen van de kabel, wat schade aan eigendom en/of ernstig letsel kan veroorzaken.



Leg de SeeSnake op zijn zijkant voor meer stabiliteit; in het bijzonder op daken, heuvels en bij bovengrondse ingang.



## Inspectie-overzicht

Voor een leidinginspectie sluit u een SeeSnake-monitor op de haspel aan, zet u het systeem aan, duwt u de kabel door de leiding en bekijkt u het display.

Voor geavanceerde opties bij een leidinginspectie, zoals het vastleggen van media, het vinden van de sonde, het traceren van de duwkabel en het leveren van rapportage, raadpleegt u de handleiding die bij uw monitor geleverd is.

## Op de monitor aansluiten

Sluit de systeemkabel op de monitor aan door de geleidepen op één lijn met de houder te brengen en de connector er recht in te drukken.

**LET OP** Draai alleen aan de buitenste vergrendelhuls. Buig of verdraai de connector nooit.



## Terughalen van de camera

Trek de duwkabel langzaam maar gelijkmatig uit de leiding en voer kleine lengtes terug in de trommel. Veeg de duwkabel tijdens het terughalen met een papieren of stoffen doek af.

**LET OP** Oefen geen overmatige kracht uit en trek niet langs scherpe hoeken. Terugvoeren van langere lengtes of forceren van de duwkabel kan lussen in, of kinken of breken van de kabel tot gevolg hebben.

## Geleiders

Geleiders houden de camera in het midden van de leiding, verbeteren de beeldkwaliteit en helpen de lens schoon te houden. Gebruik wanneer mogelijk geleiders om slijtage van het camerasysteem te voorkomen.

## Onderhoud en ondersteuning

### Reiniging

Reinig uw systeem met een stoffen doek en een zachte nylon borstel. Desgewenst kunt u een mild schoonmaakmiddel of ontsmettingsmiddel gebruiken. Gebruik geen oplosmiddelen of hogedrukspuit om enig onderdeel van het systeem te reinigen.

### Onderhoud van de componenten

#### Camerakop

Krasjes op de camera hebben slechts een minimaal effect op de prestatie ervan. Gebruik geen afschraapgereedschap of schuurpapier op de camera om krasjes te verwijderen.

#### Duwkabel

Haal een doek over de duwkabel terwijl u deze terugvoert in de trommel en voer tegelijkertijd een visuele inspectie uit op insnijdingen en andere beschadigingen. Vervang of repareer de duwkabel als de buitenhuls insnijdingen vertoont of is geschaafd.

#### Opslag

De SeeSnake Standard moet op een droge, veilige plek bewaard worden tussen -10°C en 70°C [14°F en 158°F]. Bewaar uw apparatuur in een vergrendelde ruimte buiten bereik van kinderen en mensen die niet bekend zijn met het doel ervan.

## Ondersteuning

Voor ondersteuning en meer informatie over het gebruik van ons systeem, bezoekt u [support.seesnake.com/nl/standard](http://support.seesnake.com/nl/standard).

## Service en reparatie

**Onjuiste service of reparatie kan leiden tot onveilige bediening van de camerahaspel.**

Service en reparatie van de camera moet worden uitgevoerd door een onafhankelijk, door RIDGID geautoriseerd servicecentrum. Om een servicecentrum bij u in de buurt te vinden of bij vragen over service of reparatie:

- Neem contact op met uw plaatselijke leverancier van RIDGID.
- Bezoek [RIDGID.com](http://RIDGID.com).
- Neem contact op met de technische onderhoudsafdeling van de Ridge Tool Company (Technical Service Department) op [rttechservices@emerson.com](mailto:rttechservices@emerson.com) of, in de VS en Canada, bel 1-800-519-3456.

## Afvoeren

Onderdelen van uw systeem bevatten waardevolle materialen die gerecycled kunnen worden. Er zijn wellicht plaatselijke bedrijven die gespecialiseerd zijn in recycling. Voer de componenten in overeenstemming met alle toepasselijke regelgeving af. Neem contact op met uw plaatselijke afvalverwerkingsbedrijf voor meer informatie.



**EU-landen:** Deponer elektrische apparatuur niet bij het huishoudelijke afval!

Volgens de Europese richtlijn 2012/19/EU voor afgedankte elektrische en elektronische apparatuur en de implementatie ervan in overeenstemming met de nationale wetgeving, dient niet langer bruikbare elektrische apparatuur gescheiden ingezameld te worden en op milieuvriendelijke wijze te worden verwerkt.

## Batterijen afvoeren

**EU-landen:** Defecte of lege batterijen moeten worden gerecycled in overeenstemming met richtlijn 2006/66/EEG.

WWW.RIDGID.COM

**Ridge Tool Company**  
400 Clark Street  
Elyria, Ohio 44035-6001  
USA

1-800-474-3443

**Ridge Tool Europe NV (RIDGID)**  
Ondernemerslaan 5428  
3800 Sint-Truiden  
Belgium

+32 (0)11 598 620

© 2020 Ridge Tool Company. Alle rechten voorbehouden.

Er is alles aan gedaan om ervoor te zorgen dat de verstrekte informatie in deze handleiding nauwkeurig is. Ridge Tool Company en haar partners behouden zich het recht voor om de specificaties van de hardware, software of beide als omschreven in deze handleiding zonder aankondiging te wijzigen. Bezoek RIDGID.com voor recente updates en extra informatie met betrekking tot dit product. Als gevolg van productontwikkeling kunnen de foto's en andere weergaven in deze handleiding afwijken van het eigenlijke product.

RIDGID en het RIDGID-logo zijn handelsmerken van Ridge Tool Company, geregistreerd in de VS en andere landen. Alle andere geregistreerde en niet-geregistreerde handelsmerken en logo's die hierin worden vermeld, zijn eigendom van hun respectievelijke eigenaars. Vermelding van producten van derden is alleen bedoeld voor informatieve doeleinden en houdt geen goedkeuring en ook geen aanbeveling in.

Printed in USA

2020/07/17  
744-003-0017-04-0A

**RIDGID**

  
**EMERSON**